



GRAVITY X2

La fontaine mobile multi-usages est une fontaine basse pression, mobile, chauffante et parfaitement ergonomique.

En combinaison avec la solution de dégraissage, elle nettoie parfaitement les systèmes de freins ou les pièces mécaniques sans utilisation de solvant, ni projection de poussières et de fibres.



Solution de nettoyage :
BLUELIQUID



Filtre chaussette 50 µm

Caractéristiques techniques

Dimensions fontaine	820x530x1050 mm
Dimensions de l'espace de nettoyage	550x430x150 mm
Poids à vide	23kg
Volume du réservoir	40L
Capacité de trempage	4L / 204x220x80mm
Débit de la pompe	Réglable grâce à un robinet
Puissance de chauffe	2 kW
Consommation électrique	3.8 kWh par jour
Charge utile	30kg
Mobilité	4 roues en polyuréthanes dont 2 roues freins
Matière	PE
Outils	Brosse interchangeable
Filtration	Filtre chaussette polypropylène 50 µm
Alimentation électrique	230 V≈

Plan de la fontaine

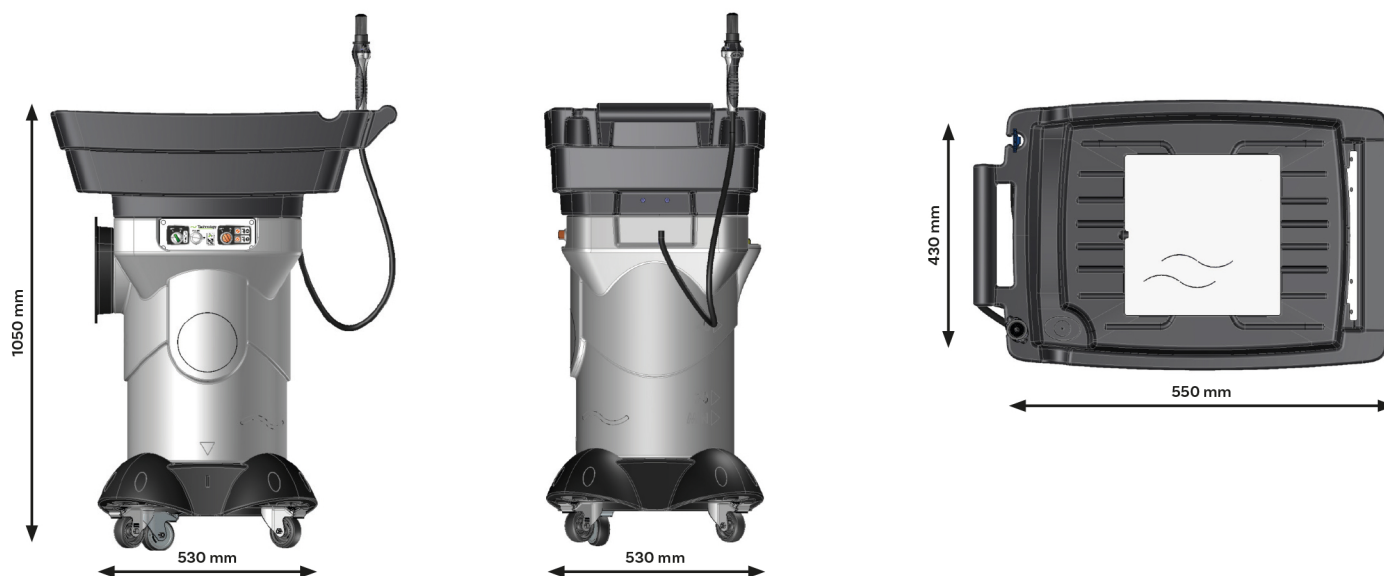

Descriptif



MACHINE MOBILE
4 roues dont 2 roues freins.



SYSTÈME DE CHAUFFE
Temps de chauffe de 15 à 38°C.



MAINTENANCE
Boîtier électromécanique interchangeable sans outils.



ESPACE DE NETTOYAGE ERGONOMIQUE
Protection des outils de nettoyage.



ZONE DE TREMPAGE
Permet de travailler en temps masqué.



VIDANGE SIMPLIFIÉE
La cuve se vide grâce à un bec verseur et une poignée.

